

PRZEKRÓJ A - A

Studnia rewizyjna DN1200mm

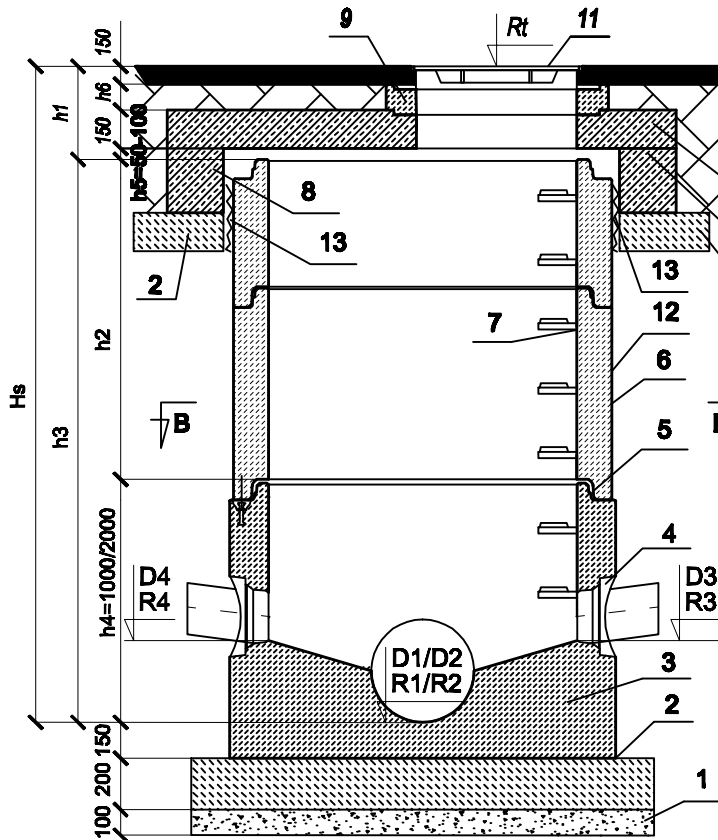

1. Podsyпка piaskowa
2. Podbudowa z chudego betonu C12/15
3. Denna z kinetą monolityczną Wykonana jako jednolity odlew z betonu samozagęszczalnego (SCC), dojrzewający w formie.
4. Przejścia szczelne systemowe w postaci uszczelki zintegrowanej, uszczelki wklejanej w gniazdo w ścianie dennicy lub gniazda na rurę z uszczelką na bosym końcu.
5. Połączenie elementów studni przy pomocy uszczelki samosmarującej SDV np. typ steinhoff, elastostrip lub równoważne
6. Kręgi żelbetowe DN1200mm.
7. Szerokie (podwójne) szczeble złączowe w kolorze żółtym, montowane w zakładzie prefabrykacji. Układ stopni drabinkowy, w rozstawie pionowym 250mm. Konstrukcję stopnia stanowi rdzeń stalowy w otulinie tworzywowej, wg PN-EN13101:2004. ALTERNATYWA: Żelwne stopnie złączowe kanałowe
8. Pierścień odciążający typ Ø 1,2 - PO2000x1500
9. Płyta przykrywa typ Ø 1,2 - PPO-2000x600x150 ALTERNATYWA: dla PKT 8 i 9 : Pokrywa odciążająca wykonana z betonu SCC jako monolityczny odlew w kształcie pierścienia odciążającego i płyty.
10. Pierścienie wyrównawcze i dystansowe wykonane z recyklatowych tworzyw sztucznych - system TVR T lub równoważne
11. Wiaz żelwny typ D400 (z zawieszem na zamek)
12. Izolacja abtzol 2R+2P
13. Pod pierścieniami - podbudowa betonowa (2) którą należy zdylatować ze ścianą studni rewizyjnej taśmą izolacyjną przyścienną

PRZEKRÓJ B - B

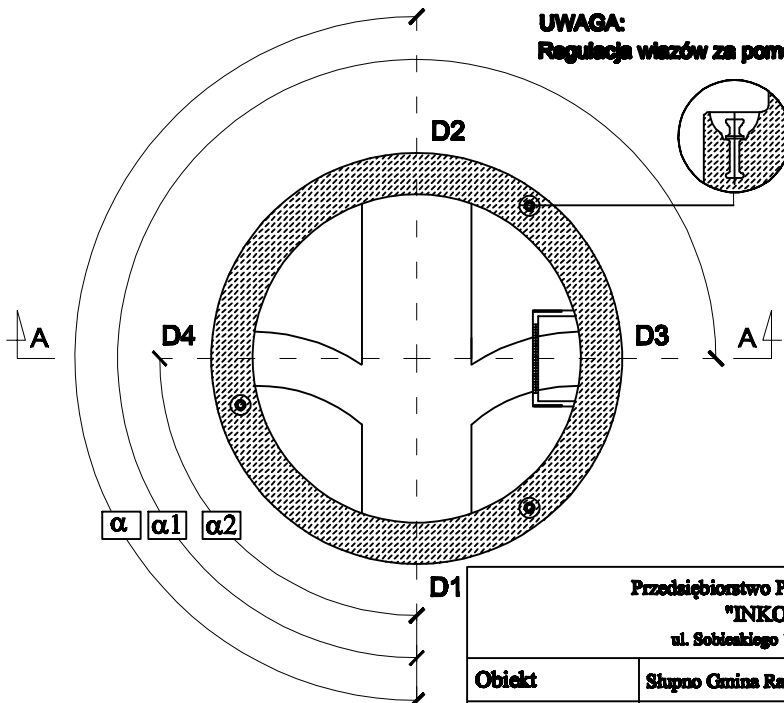

UWAGA:

Regulacja wiazów za pomocą pierścieni z recyklatowych tworzyw sztucznych

Przedsiębiorstwo Projektowania i Realizacji Inwestycji Komunalnych "INKOM" Sp. z o.o. w Białymstoku ul. Sobieńskiego 12, 15-014 Białystok skr. 247 tel./fax (085) 675 35 93			
Obiekt	Słupno Gmina Radzymin - Kanalizacja sanitarna	NR. RYS.	19
Temat	Projekt zagospodarowania terenu	SKALA	---
Inwestor	Przedsiębiorstwo Wodociągów i Kanalizacji Sp. z o.o.	BRANŻA:	Sanitarna
Nazwa rys.	Studnia rewizyjna betonowa DN1200mm		
Projektant:	mgr inż. Mariusz Burakowski	BL/194/01	
Sprawdzający:	mgr inż. Waldemar Jasielczuk	BL/74/88	01.10.2015